

Codigo de Producto:

Fecha:

N° de elementos	Nombre de pieza	Cantidad
1	Tapa superior	1
2	Cajones Superiores	2
3	Separador medio	1
4	Separadores	2
5	Apoyo medio	1
6	Apoyo inferior	1
7	Fondo	1
8	Laterales	2
-	Cajones inferiores	3

N° de Herrajes	Herrajes	Cantidad
10	Tarugo 8 largo	30
11	Tornillo 3.5 x 16	24
12	Minifix	30
13	Clavos	35
14	Patines	4
15	Tapa minifix	16
16	Correderas de 300	2

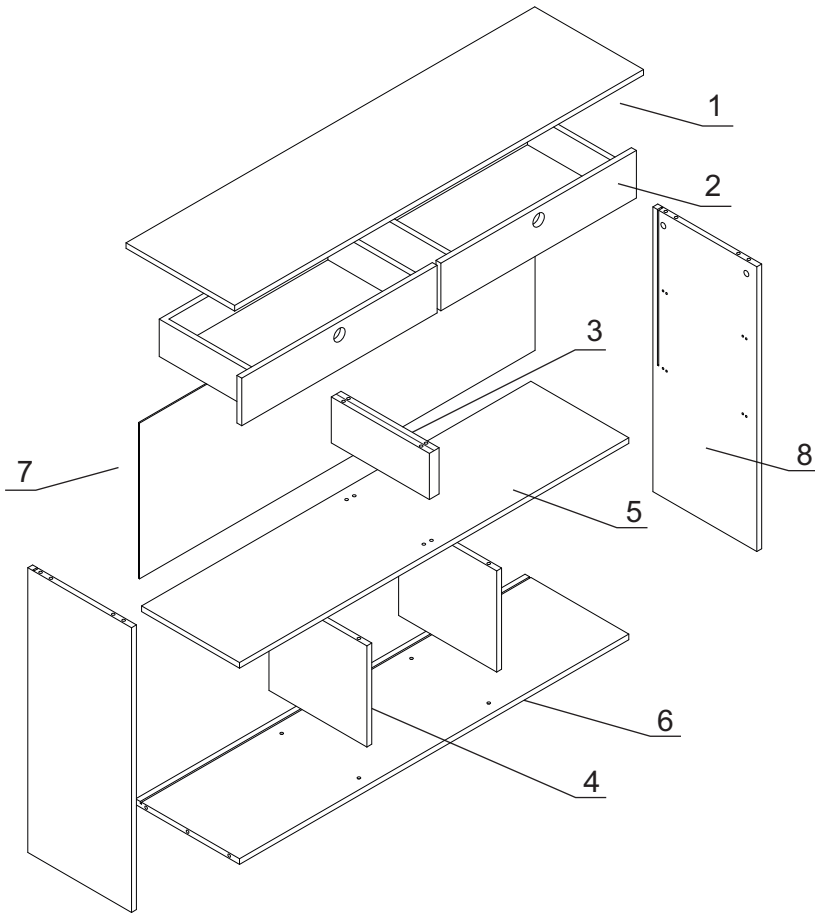
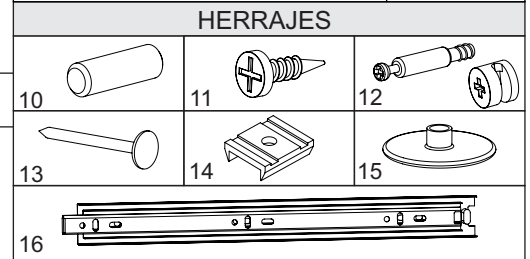

**Detalles de armado**

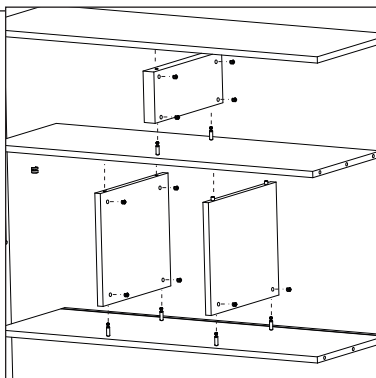

**Tapa, a poyo medio y superior con separadores.**

Tarugos de 8 largos y minifix.

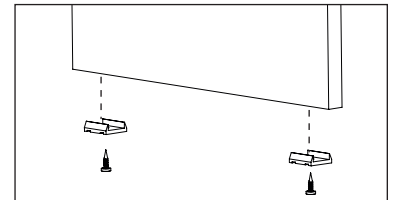
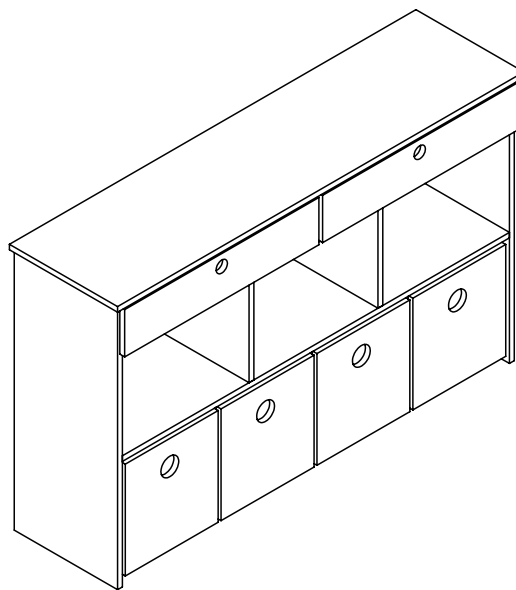

**Colocacion de Patines en laterales**

Patines (x4). Dos por lateral.  
Tornillos 3.5X16 (x4)

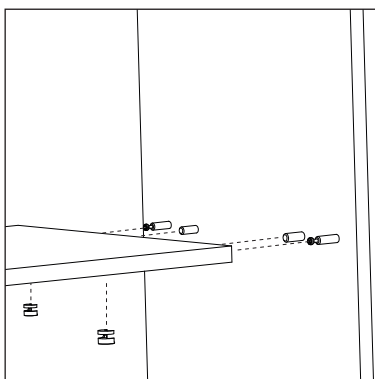

**Laterales con apoyo medio y apoyo inferior.**

Minifix corto con caja y tarugos de 8 largos.

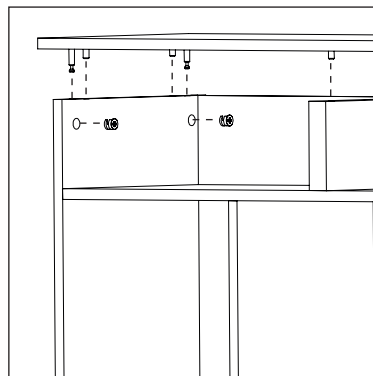

**Ensamble tapa superior con laterales**

Minifix corto con caja y tarugo de 8 largo.

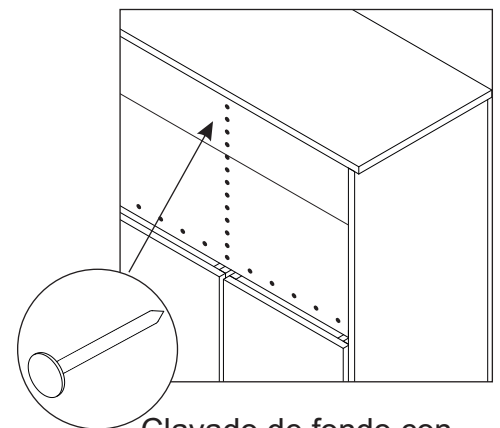

**Clavado de fondo con apoyo inferior y separadores medios**

Clavos (x35)

Codigo de Producto:

Fecha:

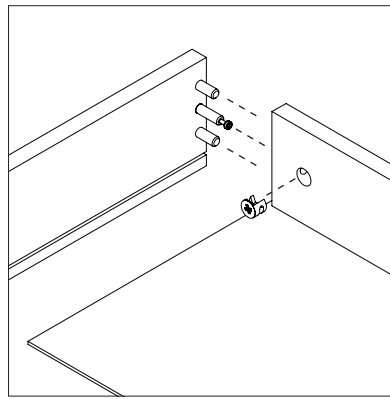
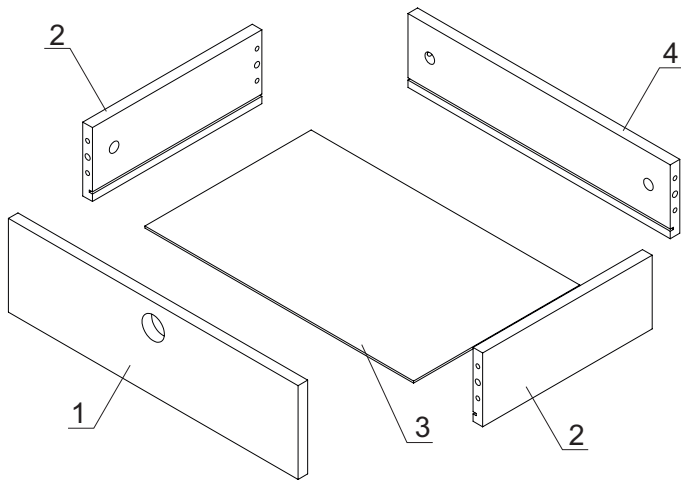

Ensamble fondo con laterales  
Minifix corto con caja y tarugo de 8 largo.

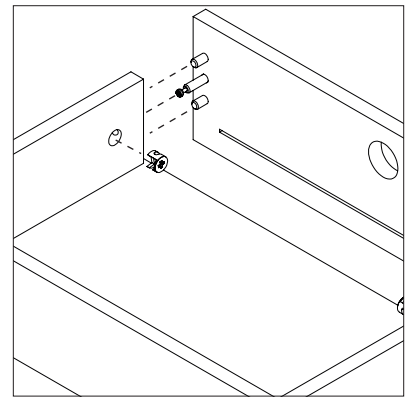

Ensamble tapa con laterales  
Minifix corto con caja y tarugo de 8 largo.

N° de elementos	Nombre de pieza	Cantidad
1	Tapa frontal	2
2	Lateral	4
3	Piso	2
4	Fondo	2

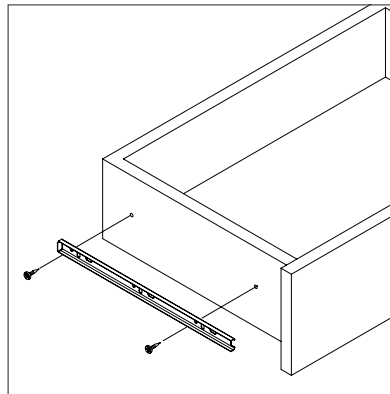

Ensamble de correderas con cajones.

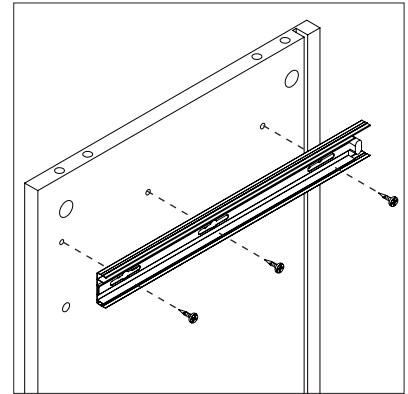

Ensamble de correderas con laterales.